

## Sguainatrice elettropneumatica

**ALL ROUND  
AUTO**

Sguainatrice elettropneumatica programmabile per un'ampia varietà di cavi di diametro compreso tra 2 mm e 25,5 mm



## CARATTERISTICHE

- Programmabile tramite touch screen
- Programmi di lavorazione specifici richiamabili
- Lame rotanti a regolazione micrometrica
- Disponibile con testa a 2 lame (standard) o con testa a 6 lame con tecnologia SIX-TEC
- Avvio ciclo tramite sensore o pedale
- Forza di chiusura programmabile
- Backup dei dati via USB
- Tempo di attesa regolabile (per una rimozione senza problemi del cavo)
- Funzione di blocco / richiesta di password (possibile anche tramite scanner di codici a barre)

## OPZIONI

- Versione K1: con testa di lama standard (2 coltelli)
- Versione K2: con teste di lama SIX.TEC
- Convertibile a 630 / 1000 mm

## SPECIFICHE TECNICHE

	<b>ALL ROUND AUTO</b>
Diametro	min 2 mm - max 25,5 mm
Lunghezza di sguainatura totale	min 7 mm - max 250 mm
Lunghezza di sguainatura parziale (standard)	min 7 mm - max 250 mm
Lunghezza di sguainatura parziale (opzionale)	max 600 mm
Tempo ciclo	3-6 sec
Alimentazione pneumatica	6-7 bar
Alimentazione elettrica	220 V
Dimensioni e peso	470 x 1075 x 375 mm

**Conformità CE:** ALL ROUND AUTO è pienamente conforme alle normative CE e alle linee guida per le attrezzature EMC relative alla sicurezza meccanica, elettrica e alla compatibilità elettromagnetica.

**Importante:** raccomandiamo di inviare i campioni con le applicazioni richieste per un esame preventivo.

- Regolazione continua dei diametri
- Tutti gli utensili allo stesso livello
- Forze di pressione uniformi
- Contatto ottimale del cavo attraverso 6 lame
- I migliori risultati anche con cavi problematici

### La tecnologia SIX-TEC

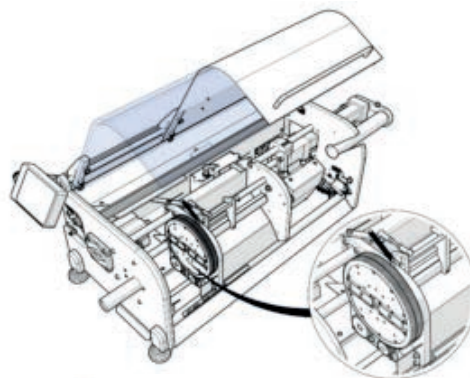

Lama standard

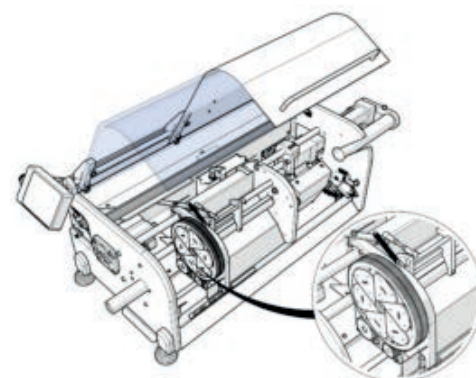
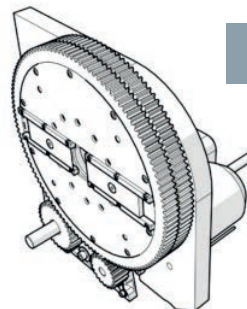

Lame Six.Tec

